



Honda Accord 2008-2012* Honda Accord Crosstour 2010-2011, Crosstour 2012

* For navigation models with dual zone automatic climate controls

NOTE: Factory NAV screen not retained

Visit MetraOnline.com for more detailed information about the product and up-to-date vehicle specific applications

KIT FEATURES

Double DIN radio provision

- 95-7807 painted Dark Charcoal and 95-7807T painted Taupe

KIT COMPONENTS

- A) Radio housing trim panel
- B) Brackets
- C) (10) #8 x 1/2" Phillips screws

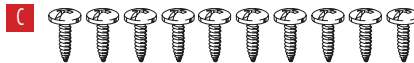
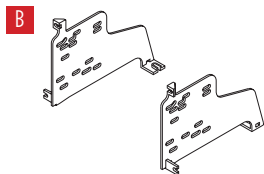
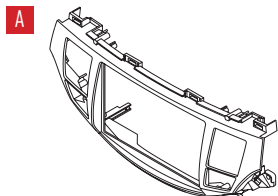

TABLE OF CONTENTS

Dash Disassembly	2
Kit Assembly	
–Double DIN Provision	6

WIRING & ANTENNA CONNECTIONS (sold separately)

- Wiring Harness: • 70-1730 premium sound harness
- Antenna Adapter: • 40-HD10

TOOLS REQUIRED

- Panel removal tool
- Phillips screwdriver

Attention! With the key out of the ignition, disconnect the negative battery terminal before installing this product. Ensure that all installation connections are secure before cycling the ignition to test this product.

DASH DISASSEMBLY

1. Unclip and remove the trim panel from above the glove box located on the right side of the factory radio. (Figure A)
2. Unclip and remove the trim panel from above the glove box located on the left side of the factory radio. (Figure B)

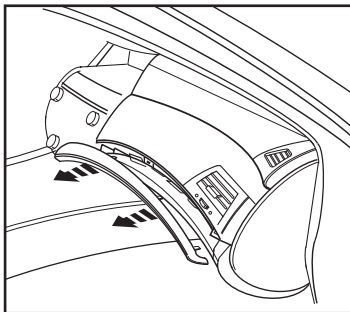

(Figure A)

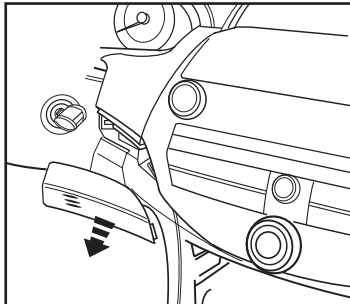

(Figure B)

3. Remove the (2) Phillips screws from the left and right side of the factory radio. (Figure C)
4. Unsnap and remove the factory air vents located above the radio. (Figure D)

Continue on next page

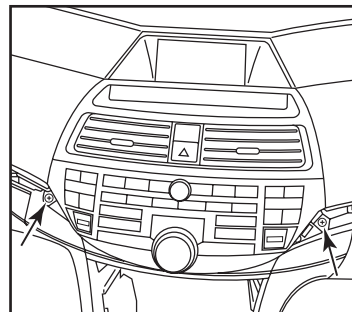

(Figure C)

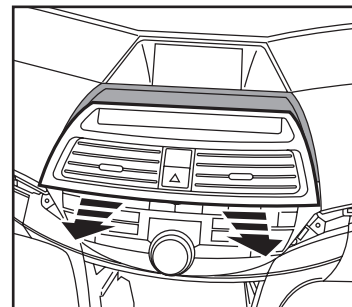

(Figure D)

DASH DISSASSEMBLY

5. Unclip and remove the top of the center console, including the cup holders. (Figure E)
6. Remove (2) Phillips screws at the bottom edge of the pocket assembly. (Figure F)

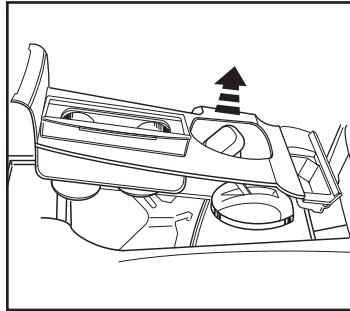

(Figure E)

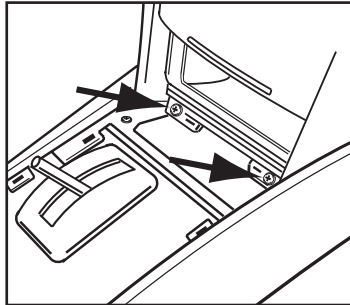

(Figure F)

7. Remove (2) Phillips screws facing up inside of the pocket below the factory radio. (Figure G)
8. Unsnap and remove the pocket assembly. (Figure H)

Continued on next page

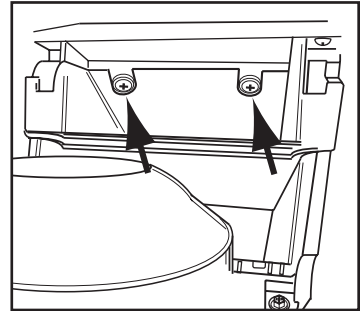

(Figure G)

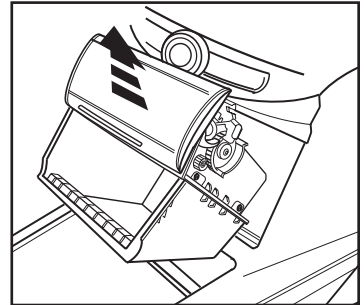

(Figure H)

DASH DISASSEMBLY

9. Remove (2) screws from the side brackets and pull out the NAV disc player. (Figure I)
10. Remove (2) screws facing out from the bottom of the factory radio. (Figure J)

Continued on next page

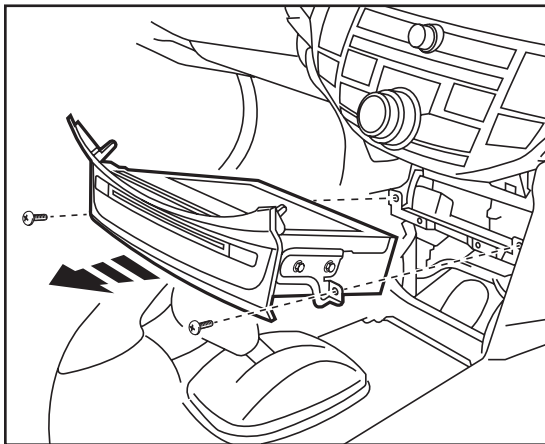

(Figure I)

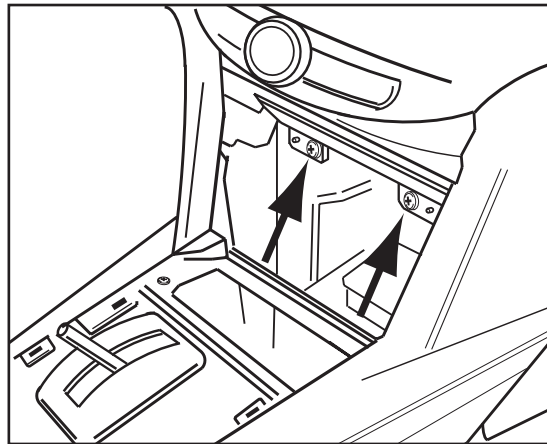

(Figure J)

DASH DISASSEMBLY

11. Unclip and detach the factory radio/ climate assembly. (Figure K)
12. Remove (4) screws each and pull out the climate control switches from the factory radio assembly. (Figure L)
13. Unsnap the (2) factory panel clips on the factory radio and save for kit assembly. (Figure L)

Continue to Kit Assembly

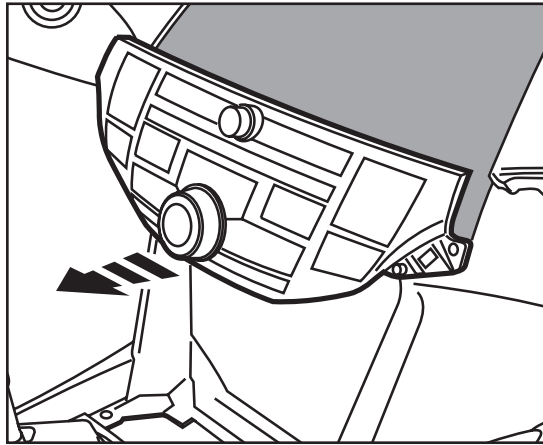

(Figure K)

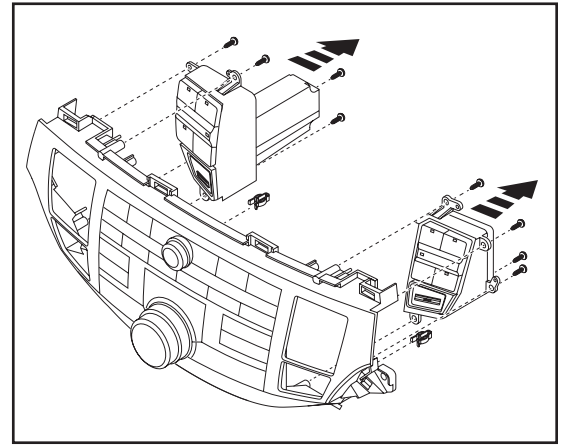

(Figure L)

KIT ASSEMBLY

Double DIN radio provision

1. Affix (2) factory clips to the radio housing. (Figure A)
2. Attach the climate switches to the radio housing using (6) of the #8 x 1/2" screws on the upper and outside mounts. (Do not install the screws on the bottom mounts shared by the radio brackets until installing the radio/bracket assembly.) (Figure A)
3. Mount the radio to the brackets with the screws provided by the aftermarket radio. (Figure B)

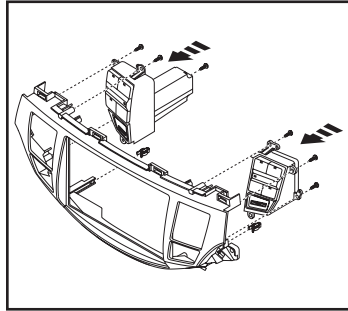

(Figure A)

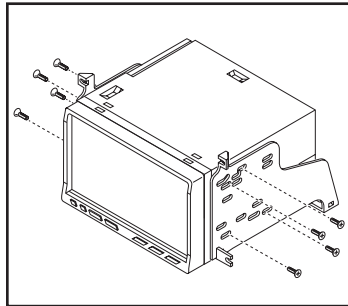

(Figure B)

4. Mount the radio assembly to the radio housing by installing (4) of the supplied #8 x 1/2" screws to the shared radio brackets. (Figure C)
5. Locate the factory wiring harness and antenna plug in the dash. Metra recommends using the proper mating adapters from Metra and AXCESS.
6. Clip the new radio assembly into the dash and reassemble dash in reverse order of disassembly.

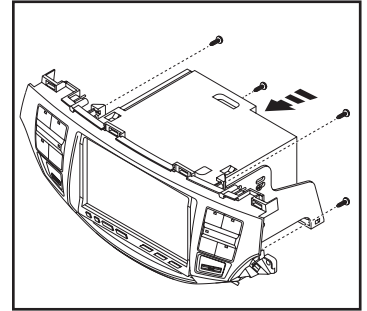

(Figure C)



95-7807
INSTALLATION INSTRUCTIONS



Having difficulties? We're here to help.



Contact our Tech Support line at:

386-257-1187



Or via email at:

techsupport@metra-autosound.com

Tech Support Hours (Eastern Standard Time)

Monday - Friday: 9:00 AM - 7:00 PM

Saturday: 10:00 AM - 7:00 PM

Sunday: 10:00 AM - 4:00 PM



KNOWLEDGE IS POWER

Enhance your installation and fabrication skills by enrolling in the most recognized and respected mobile electronics school in our industry. Log onto www.installerinstitute.edu or call 386-672-5771 for more information and take steps toward a better tomorrow.



**Metra recommends MECP
certified technicians**



Honda Accord 2008-2012* Honda Accord Crosstour 2010-2011, Crosstour 2012

*Para modelos de navegación con controles climáticos automáticos de doble zona

NOTA: la pantalla NAV de fábrica no se conserva

Visite MetraOnline.com para obtener información más detallada sobre el producto y aplicaciones actualizadas específicas para vehículos.

CARACTERÍSTICAS DEL KIT

- Provisión de radio doble DIN
- 95-7807 pintado en color gris carbón oscuro y 95-7807T pintado en gris oscuro

COMPONENTES DEL KIT

- A) Panel de moldura para la carcasa del radio • B) Soportes • C) (10) tornillos Phillips #8 de 1/2"

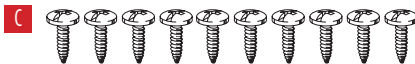
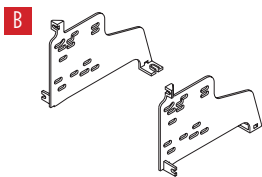
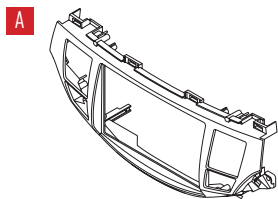

INDICE

Desmontaje del tablero	2
Ensamble del kit	
–Provisión de radio doble DIN.....	6

CABLEADO Y CONEXIONES DE ANTENA

(se venden por separado)

- Arnés de cables:
- Arnés de sonido premium 70-1730
- Adaptador de antena: 40-HD10

HERRAMIENTAS REQUERIDAS

- Herramienta para quitar paneles
- Destornillador Phillips

¡Precaución! Con la llave fuera del encendido, desconecte el terminal negativo de la batería antes de instalar este producto. Asegúrese de que todas las conexiones de instalación estén seguras antes de realizar un ciclo de encendido para probar este producto.

DESMONTAJE DEL TABLERO

1. Desenganche y quite el panel de moldura que está sobre la guantera del lado derecho del radio de fábrica. (Figura A)
2. Desenganche y quite el panel de moldura del lado izquierdo del radio de fábrica. (Figura B)

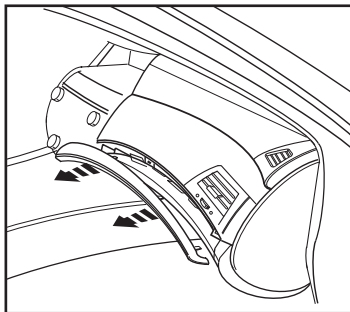

(Figura A)

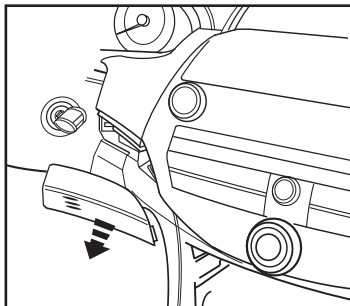

(Figura B)

3. Quite los (2) tornillos Phillips del lado izquierdo y derecho del radio de fábrica. (Figura C)
 4. Desenganche y quite las rejillas de ventilación de fábrica de arriba del radio. (Figura D)
- Continúa en la Página Siguiente.*

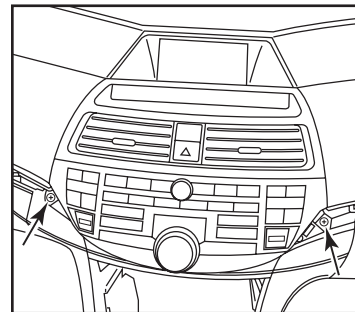

(Figura C)

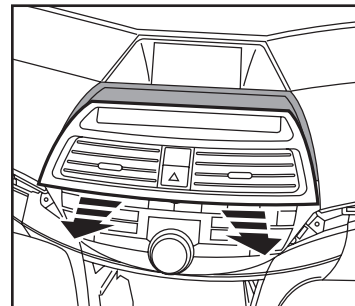

(Figura D)

DESMONTAJE DEL TABLERO

- Desenganche y retire la parte superior de la consola central, incluyendo los portavasos. (Figura E)
- Quite los (2) tornillos Phillips del borde inferior del conjunto de la cavidad. (Figura F)

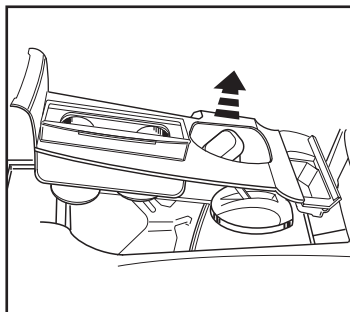

(Figura E)

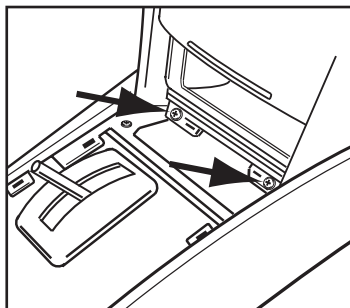

(Figura F)

- Quite los (2) tornillos Phillips que están boca arriba adentro de la cavidad, debajo del radio de fábrica. (Figura G)
- Desenganche y quite el ensamble de la cavidad. (Figura H)

Continúa en la Página Siguiente.

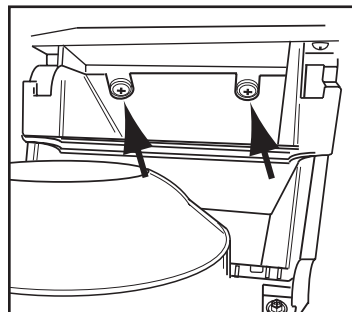

(Figura G)

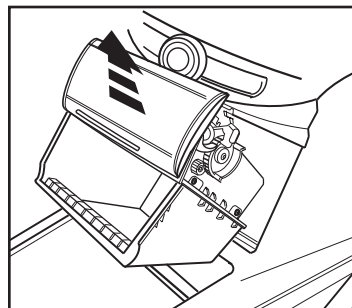

(Figura H)

DESMONTAJE DEL TABLERO

9. Quite los (2) tornillos que sostienen el reproductor de discos NAV en su lugar y quítelo. (Figura I)
10. Quite los (2) tornillos que están boca arriba en la parte inferior del radio de fábrica. (Figura J)

Continúa en la Página Siguiente.

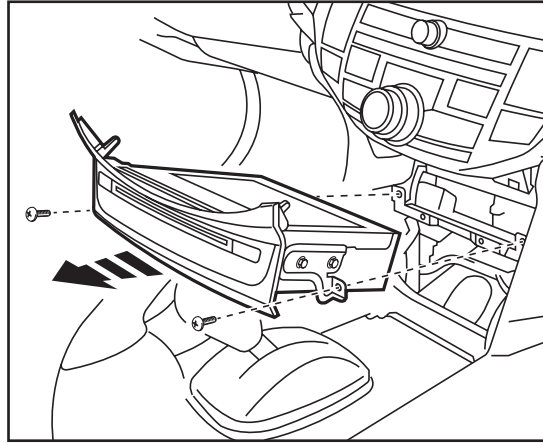

(Figura I)

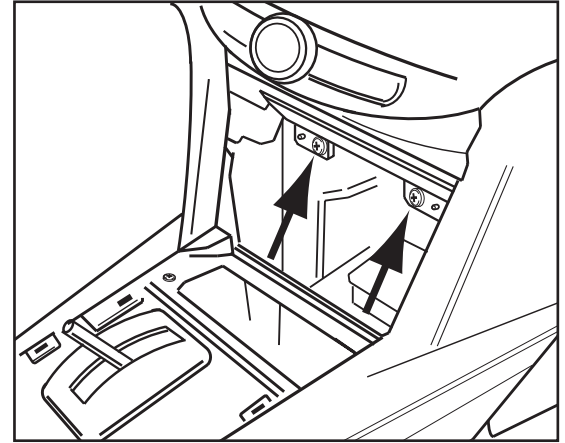

(Figura J)

KIT DE MONTAJE

11. Desenganche y quite el conjunto del radio de fábrica/control del clima. (Figura K)
12. Quite los (4) tornillos de cada uno y quite los interruptores del control de clima del conjunto del radio de fábrica. (Figura L)
13. Quite los (2) ganchos del panel de fábrica del radio de fábrica y guárdelos para ensamblar. (Figura L)

Continúe Kit de Montaje

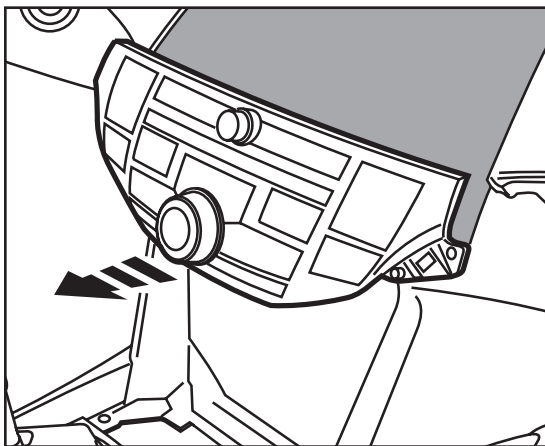

(Figura K)

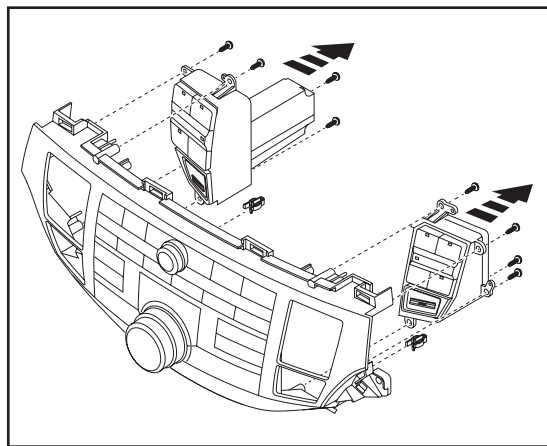

(Figura L)

ENSAMBLE DEL KIT

Provisión de radio doble DIN

1. Coloque los (2) ganchos de fábrica en la carcasa del radio. (Figura A)
2. Monte los interruptores del clima en la carcasa del radio con (6) de los tornillos #8 x 1/2" en los soportes superior y exterior. No instale los tornillos en los soportes inferiores compartidos por los soportes del radio hasta que haya instalado el conjunto del radio/soporte. (Figura A)
3. Monte el radio en los soportes con los tornillos que vienen con el radio. (Figura B)

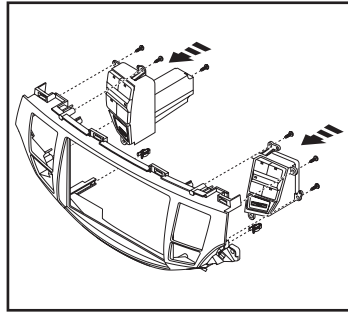

(Figura A)

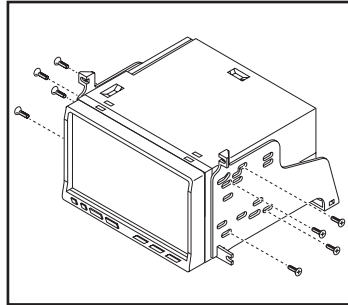

(Figura B)

4. Monte el conjunto del radio/soporte en la carcasa del radio con (4) de los tornillos #8 x 1/2" suministrados. (Figura C)
5. Ubique el arnés de cableado de fábrica y el conector de la antena en el tablero. Metra recomienda el uso de los adaptadores adecuados de acoplamiento de Metra y AXCESS.
6. Monte el conjunto del radio en el tablero y vuelva a armar el tablero al revés de como lo desarmó.

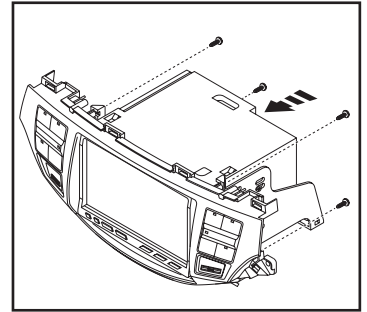

(Figura C)



99-7807

INSTRUCCIONES DE INSTALACIÓN



Si tiene dificultades con la instalación de este producto, comuníquese con nuestra línea de soporte técnico, ya sea por teléfono al **386-257-1186 ext. 8300**, o envíe un correo electrónico a **techsupport@metra-autosound.com**. Antes de hacerlo, revise el folleto de instrucciones por segunda vez y asegúrese de que la instalación se realizó exactamente como se indica en el manual de instrucciones. Tenga el vehículo separado y listo para realizar los pasos de solución de problemas antes de ponerse en contacto con el soporte técnico de Metra / Axxess.



EL CONOCIMIENTO ES PODER

Mejore sus habilidades de instalación y fabricación inscribiéndose en la escuela de dispositivos electrónicos móviles más reconocida y respetada de nuestra industria. Regístrese en www.installerinstitute.com o llame al 800-354-6782 para obtener más información y avance hacia un futuro mejor.



Metra recomienda técnicos con certificación del Programa de Certificación en Electrónica Móvil (Mobile Electronics Certification Program, MECP).